

平成30年度 仙台市中総体バスケットボール 青葉区組合せ

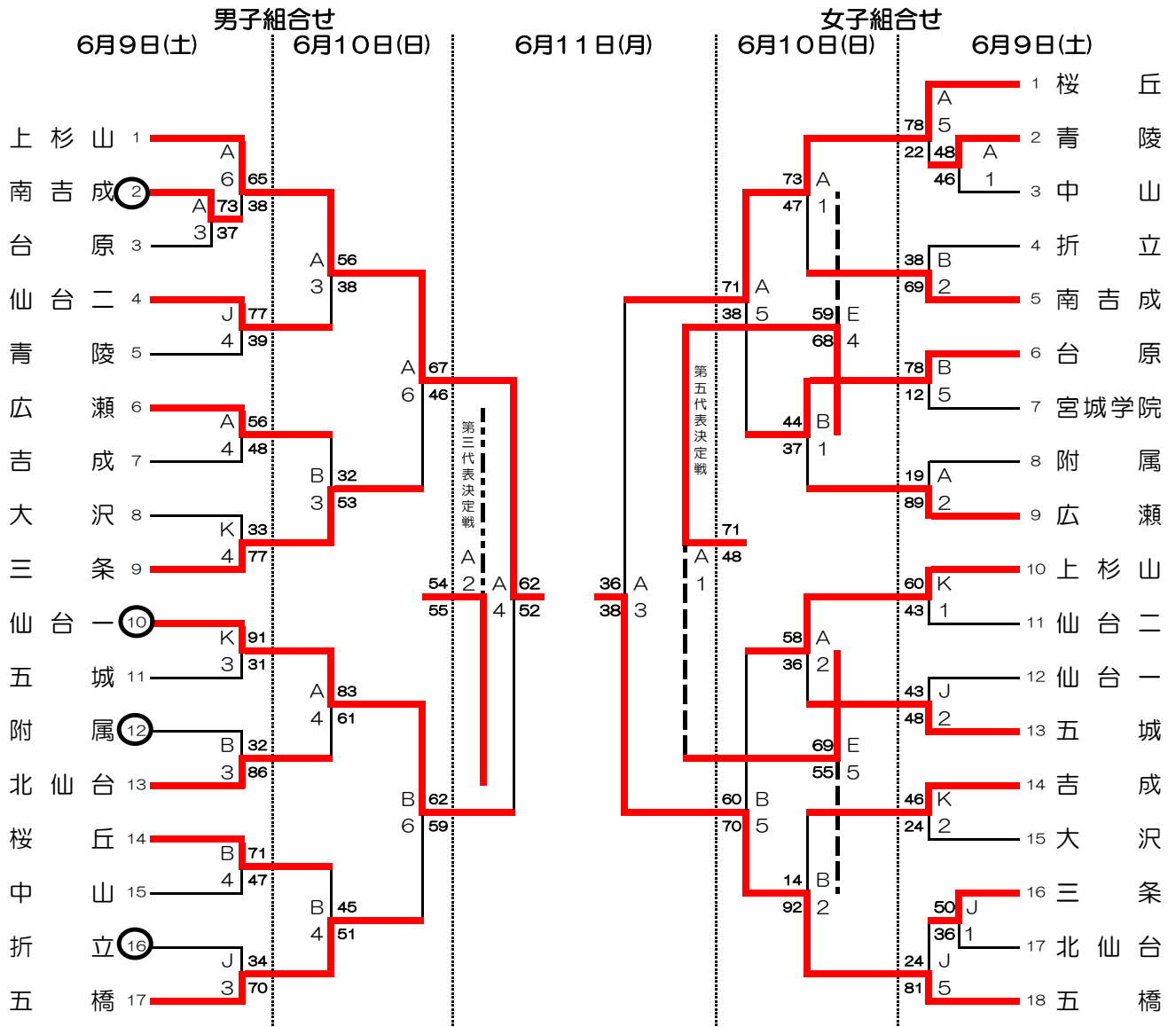

試合時間	試合会場
① 9:00	A, B, C, D, E...セキスイハイムスーパーアリーナ
② 10:20	F, G, H...聖和学園高等学校薬師堂キャンパス
③ 11:40	I...聖和学園高等学校三神峯キャンパス
④ 13:00	J, K...青陵中等教育学校
⑤ 14:20	
⑥ 15:40	

平成30年度 仙台市中学校総合体育大会バスケットボール競技 若宮区

男子組合せ

女子組合せ

6月9日(土)

10日(日)

11日(月)

10日(日)

6月9日(土)

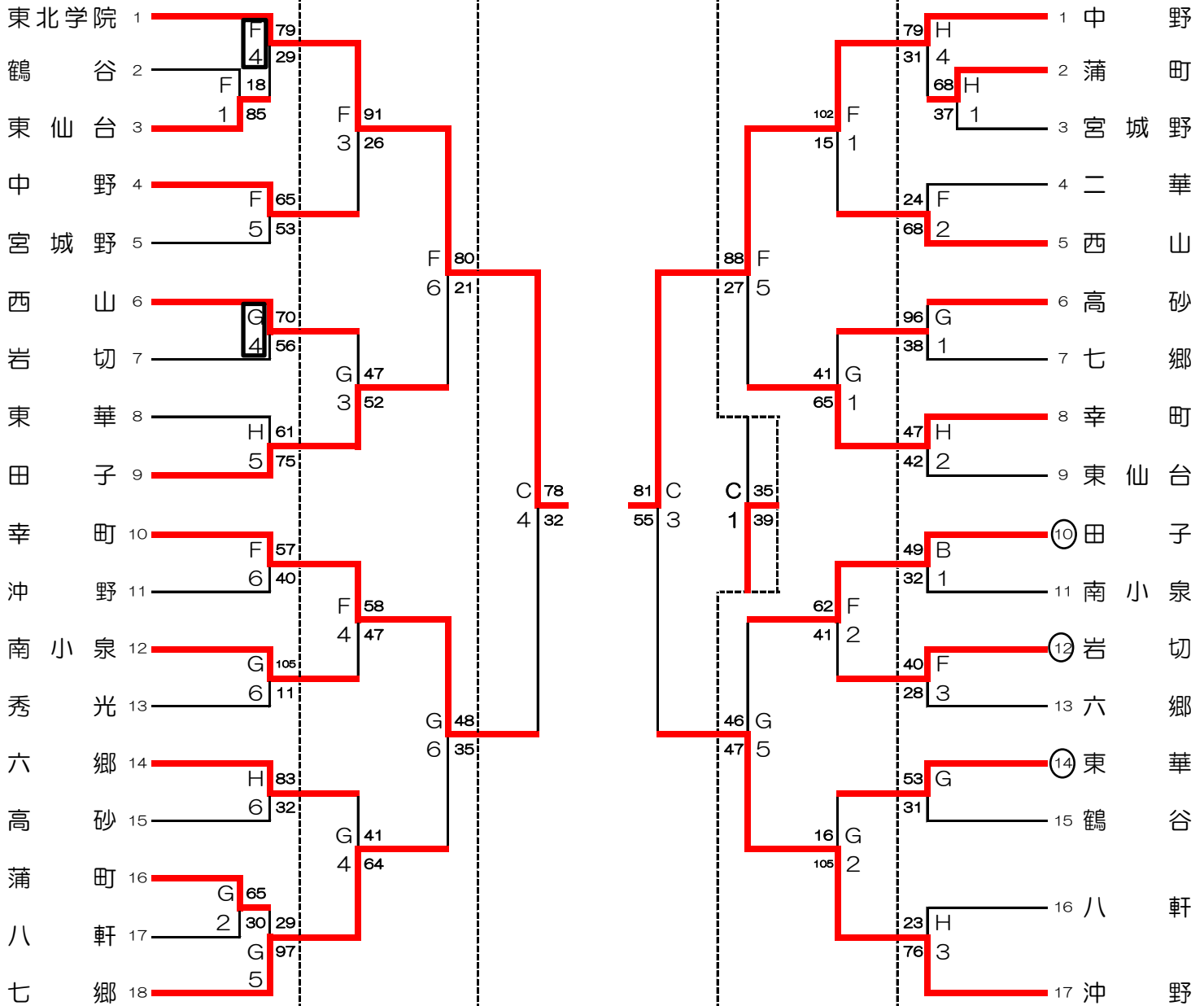

○は1日目の第1試合のTO担当校です。

□の勝ち上がりは2日目の第1試合TOです。

試合時間	試合会場
① 9:00	A, B, C, D, E…セキスイハイムスーパーアリーナ
② 10:20	F, G, H…聖和学園高等学校薬師堂キャンパス
③ 11:40	I…聖和学園高等学校三神峯キャンパス
④ 13:00	J, K…青陵中等教育学校
⑤ 14:20	
⑥ 15:40	

- <注意>
- 1 聖和学園高等学校：駐車証のない車は入場できません。(近隣のお店は駐車厳禁！)
 - 2 仙台市体育館：駐車場は全くありません。(公共交通機関でお越しください)

平成30年度 仙台市中総体バスケットボール 太白区組合せ

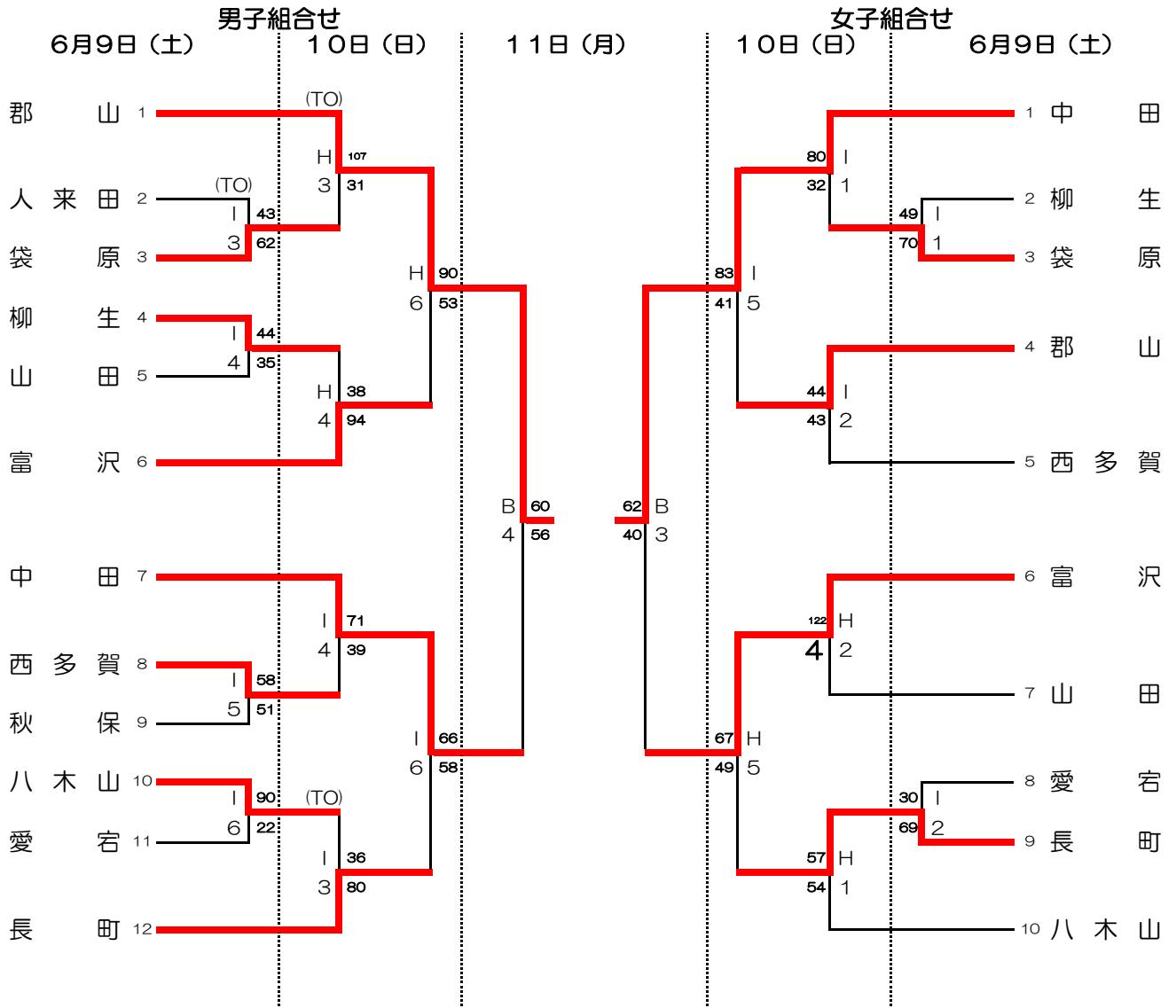

試合時間	試合会場
① 9:00	A, B, C, D, E・・・セキスイハイムスーパーアリーナ
② 10:20	F, G, H・・・聖和学園高等学校薬師堂キャンパス
③ 11:40	I・・・聖和学園高等学校三神峯キャンパス
④ 13:00	J, K・・・青陵中等教育学校
⑤ 14:20	
⑥ 15:40	

<注意> 1 聖和学園高等学校：駐車証のない車は入場できません。
 (近隣のお店は駐車厳禁!) 保護者駐車券はありません。

平成30年度 仙台市中学校総合体育大会バスケットボール競技 泉区

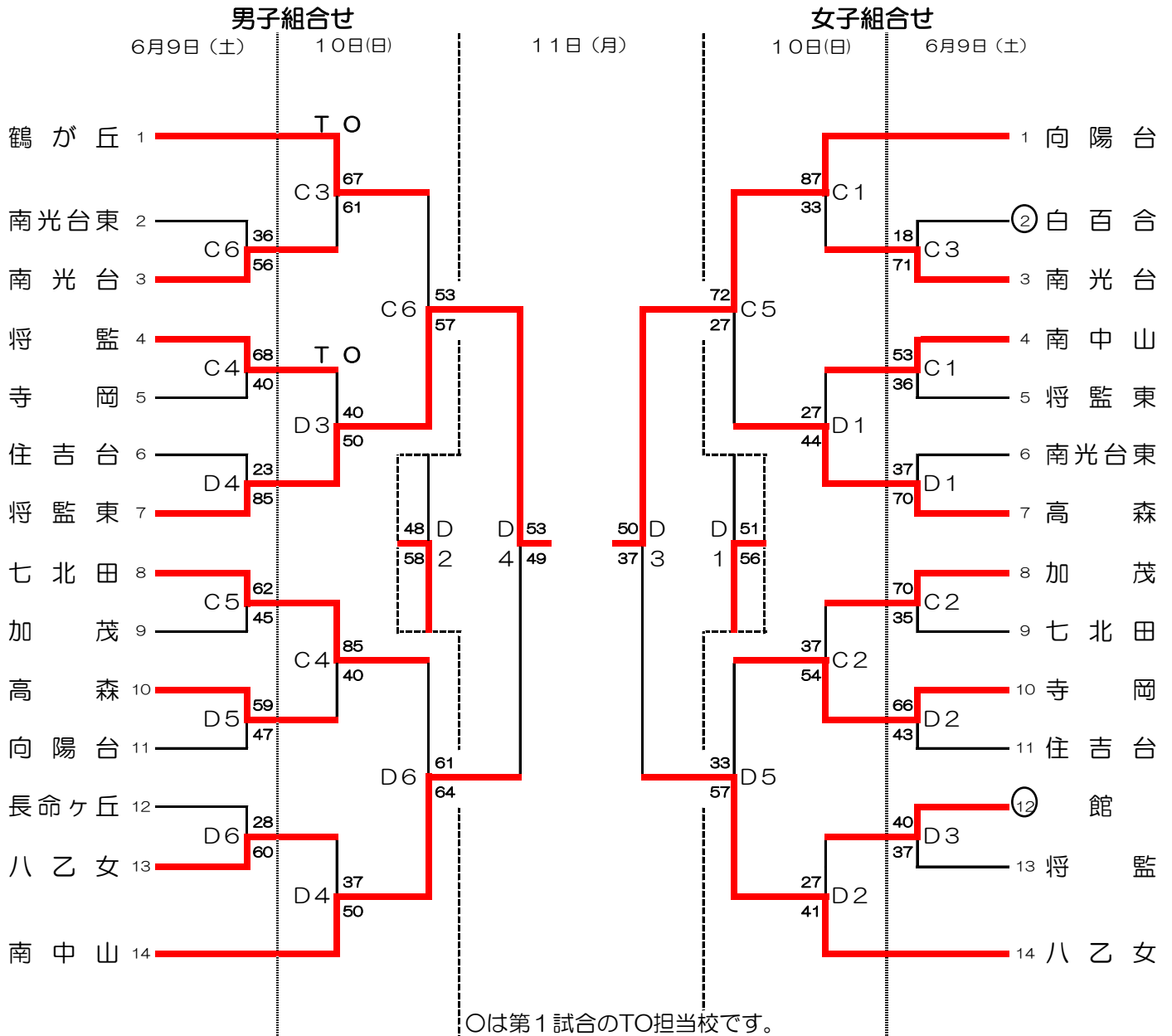

試合時間	試合会場
① 9:00	A B C D E ・ ・ ・ セキスイハイムスーパーアリーナ
② 10:20	
③ 11:40	
④ 13:00	
⑤ 14:20	
⑥ 15:40	

<TOについて>

- ・ 1日目のTOは勝ちTOです。第1試合のTOは、○のついた学校です。
- ・ 2日目のTOは負けTOです。第1試合のTOは、鶴が丘（男子）Cコート 将監・寺岡の勝者（男子）Dコートです。